

Bomba tipo	Motores IEC tamaño	DNa	DNm	A	B	C	D	E	F	G	H	K	K'	I	J	J'	L	
CSA 50-210	90	2" 1/2	2"	80	175	141	254	140	422	120	240	502	569	168	408	412	298	
	100				161	142	314	160	454			534	639					
	112				168	190	475	190	475			555	639					
	132 S				180	164	389	216	537			617	682					
	132 M				173	223	600	279	783			661	737					
CSA 50-260	160	2" 1/2	2"	90	243	208	460	254	686	145	270	567	672	179	449	475	330	
	180				173	223	600	279	783			305	863					1072
	100				194	165	314	160	477			270	588					672
	112				201	165	314	190	498			280	796					970
	160				273	460	254	706	280			796	970					305
CSA 65-145	80	3"	3"	79	172	145	254	125	379	112	245	458	572	138	383	409	298	
	90				178	140	426	505	642									
	100				164	146	314	160	458			537	642					
	112				171	146	314	190	479			558	642					
	132 S				183	168	389	216	541			620	685					
CSA 65-175	132 M	3"	3"	80	246	212	460	254	690	120	280	769	940	138	418	543	430	
	160				178	144	254	140	425			505	572					
	90				164	145	314	160	457			537	642					
	100				171	145	314	190	478			558	642					
	112				183	167	389	216	540			620	685					
CSA 65-210	132 M	3"	3"	90	246	212	460	254	690	135	265	571	676	158	423	470	330	
	160				178	144	254	140	425			505	572					
	90				164	145	314	160	457			537	642					
	100				171	145	314	190	478			558	642					
	112				183	167	389	216	540			620	685					
CSA 65-260	132 S	3"	3"	100	246	212	460	254	690	155	285	663	728	193	478	507	370	
	160				178	144	254	140	425			505	572					
	90				164	145	314	160	457			537	642					
	100				171	145	314	190	478			558	642					
	112				183	167	389	216	540			620	685					
CSA 80-175	132 M	4"	3"	100	246	212	460	254	690	139	280	769	940	164	418	543	430	
	160				178	144	254	140	425			505	572					
	90				164	145	314	160	457			537	642					
	100				171	145	314	190	478			558	642					
	112				183	167	389	216	540			620	685					
CSA 80-210	132 S	4"	3"	100	246	212	460	254	690	145	285	663	728	164	449	507	370	
	160				178	144	254	140	425			505	572					
	90				164	145	314	160	457			537	642					
	100				171	145	314	190	478			558	642					
	112				183	167	389	216	540			620	685					
CSA 80-260	132 M	4"	3"	100	246	212	460	254	690	165	300	666	731	209	509	522	370	
	160				178	144	254	140	425			505	572					
	90				164	145	314	160	457			537	642					
	100				171	145	314	190	478			558	642					
	112				183	167	389	216	540			620	685					
CSA 100-210	132 S	5"	4"	111	246	212	460	254	690	161	305	683	750	214	519	527	370	
	160				178	144	254	140	425			505	572					
	90				164	145	314	160	457			537	642					
	100				171	145	314	190	478			558	642					
	112				183	167	389	216	540			620	685					
CSA 100-260	132 M	5"	4"	115	246	212	460	254	690	186	325	683	750	216	541	527	370	
	160				178	144	254	140	425			505	572					
	90				164	145	314	160	457			537	642					
	100				171	145	314	190	478			558	642					
	112				183	167	389	216	540			620	685					

DIMENSIONES serie ASH
Cotas aproximadas - DN= Rosca "Clamp" DIN - 32676-C - Ejec. con motores estándar IEC-EN

ASH bocas STANDARD

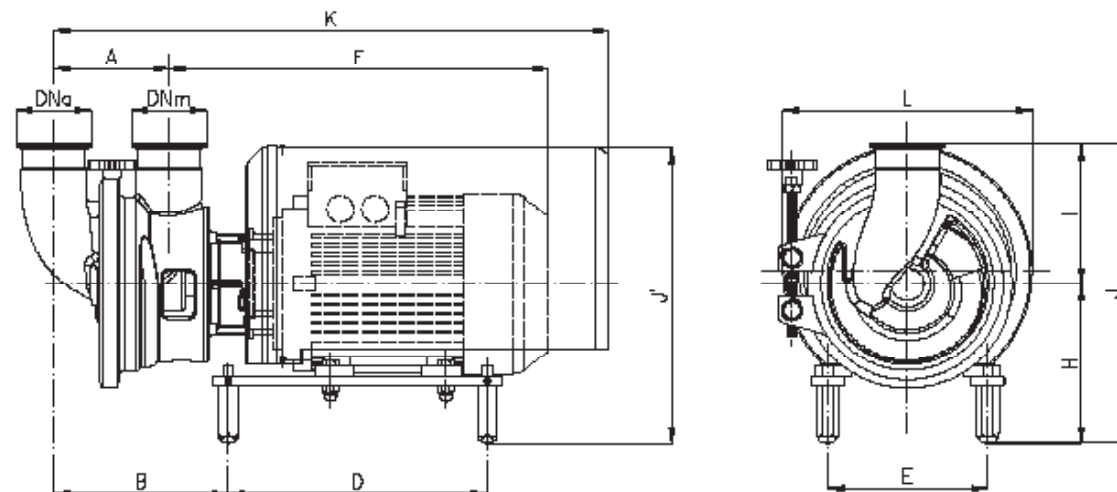

Bomba tipo	kW	DNa	DNm	A	B	D	E	F	H	K	I	J	J'	L
ASH 40	1,1/1,5 2,2/3	1" 1/2	1" 1/2	91,3	204	270	140	408,5	228,5	500	138,6	367	430	302,5
					201	285	150	477	238,5	616		377	466	333
ASH 50	2,2/3 4	2"	2"	119	241	285	150	477	238,5	644,5	148,6	387	466	333
					221	315	180	453,6	250,5	419		478	372	
ASH 60	4 5,5/7,5/9,2	3"	3"	139,5	248	315	180	460	250,5	671,5	168,6	419	478	333
					241	400	216	548,5	270,5	765,5		439	492	372
ASH 65	5,5/7,5/9,2 11/15	3"	3"	140	241	400	216	548,5	270,5	766	168,6	439	492	372
					267	460	254	696	280,5	1040		449	579	480

ASH aspiración HORIZONTAL

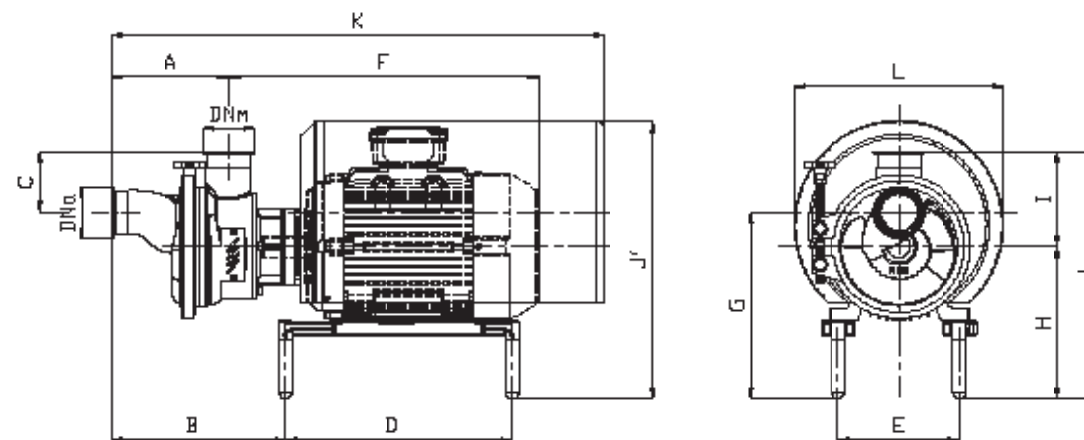

Bomba tipo	kW	DNa	DNm	A	B	C	D	E	F	G	H	K	I	J	J'	L	
ASH 40	1,1/1,5 2,2/3	1" 1/2	1" 1/2	141,9	254,5	251,5	68,6	270	140	408,5	298,5	228,5	644	138,6	367	430	302,5
					285	150	477	308,5	238,5	667	377	466	333				
ASH 50	2,2/3 4	2"	2"	166	276	268	88,6	285	150	477	298,5	238,5	691,5	148,6	387	466	333
					315	180	453,6	308,5	250,5	419	478	372					
ASH 60	4 5,5/7,5/9,2	3"	3"	207,6	316	309	108,6	400	216	539	330,5	270,5	785,5	168,6	419	478	333
					315	180	460	310,5	250,5	739,5	439	492	372				
ASH 65	5,5/7,5/9,2 11/15	3"	3"	201	302,5	328	108,6	400	216	548,5	330,5	270,5	827	168,6	439	492	372
					460	254	696	340,5	280,5	1101	449	579	480				



C.S.F. Inox S.p.A. Strada per Bibbiano, 7 - 42027 Montecchio E. (RE) - ITALY EU
Ph +39.0522.869911 r.a. - Fx +39.0522.865454 - italia@csf.it - www.csf.it
Export Department • Commercial Étranger • Comercial Extranjero
Ph +39.0522.869922 - Fx +39.0522.869841 - export@csf.it - www.csf.it



Todas las otras indicaciones, datos y representaciones realizadas que incluye la presente publicación son indicativas y no constituyen ningún vínculo. C.S.F. INOX no acepta ninguna garantía ni obligación por la utilización del presente documento, por lo que se refiere a la información aquí incluida. Pero sobre todo declara cualquier tipo de responsabilidad por omisiones y/o errores en los datos y dibujos del documento. Se precisa que los datos técnicos, la información y las representaciones incluidas en el presente documento son de un valor puramente indicativo y aproximado. C.S.F. INOX se reserva el derecho de poder modificar los datos, los dibujos y la información del presente documento en cualquier momento y sin necesidad de aviso previo.

25/01/24
DCATLCSASHE



BOMBAS CENTRÍFUGAS SANITARIAS CERTIFICADAS serie CSA

Bombas centrífugas sanitarias en versión monobloc con soporte independiente.
Diseñadas, probadas y aprobadas de acuerdo con las normas EHEDG (EUROPEAN HYGIENIC engineering & design GROUP) y las normas sanitarias 3A para su aplicación en las industrias de los sectores alimentario y farmacéutico que deben respetar los límites impuestos por las normas sanitarias. Se han realizado conceptos de fabricación modulares con equipos idóneos.



Principales características:
- Turbina abierta con óptimo rendimiento y valores bajos de NPSH
- Realizadas en acero inoxidable CF-3M 1.4404 / AISI 316L.
- Fusiones a la cera perdida con acabados especiales con rugosidades de hasta 0,5 µm.
- Con pies de apoyo de acero inoxidable regulables --Soportes con cojinetes lubricados con grasa.
- El cierre del cuerpo mediante mordaza facilita el desmontaje durante el mantenimiento, las inspecciones y la limpieza. La boca de impulsión se puede girar hacia cualquier posición. Equipamientos adecuados para motores conformes con las normas: IEC 34-1, VDE 0530T1, NF C51-111, BS5000 PART 99, NEMA NG1 PART.1.

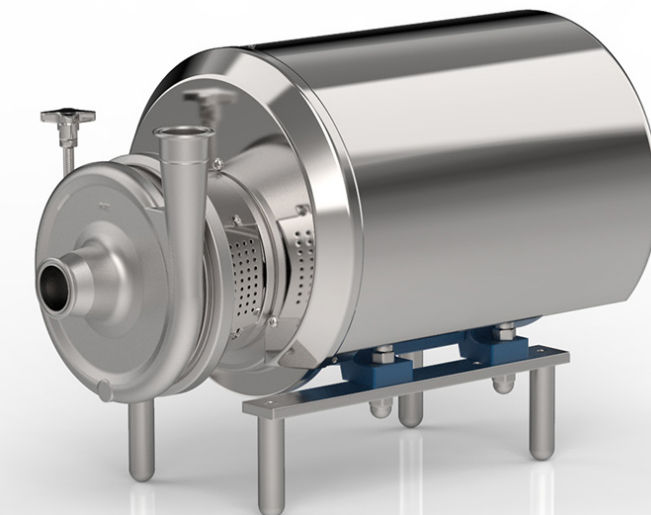

BOMBAS AUTOASPIRANTES SANITARIAS CERTIFICADAS serie ASH

Bombas centrífugas autocebantes sanitarias en versión monobloc con soporte independiente.
Aprobadas de acuerdo con las normas sanitarias 3A. Realizadas para múltiples aplicaciones, destacan por sus características de proyecto, sus materiales y las tecnologías utilizadas.



Capaces de funcionar con líquidos que generan gases o espuma así como con tubo de aspiración lleno parcialmente.
Principales características:
Realizadas en acero inoxidable CF-3M 1.4404 / AISI 316L. Fusiones a la cera perdida con acabados especiales con rugosidades de hasta 0,8 µm. Tratamiento de pulido electroquímico. Pies de apoyo de acero inoxidable regulables y cojinetes lubricados con grasa.
Cierre del escudo con mordaza. Fáciles de desmontar para la inspección, la limpieza y el mantenimiento. Equipamientos adecuados para motores conformes con las normas: IEC 34-1, VDE 0530T1, NF C51-111, BS5000 PART 99, NEMA NG1 PART.1.

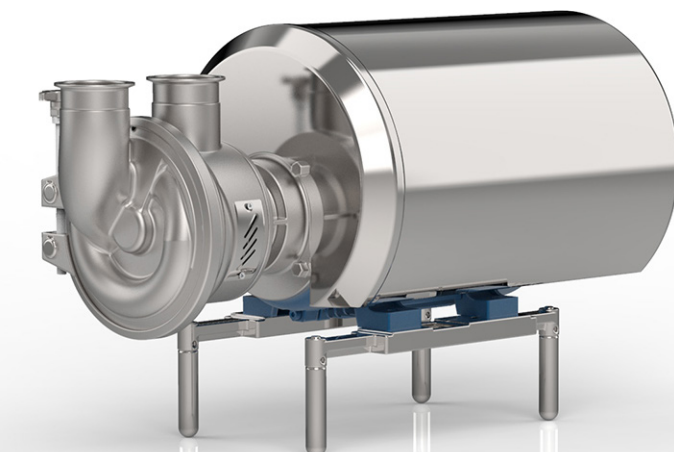

Bajo pedido también en configuración ATEX.

DATOS TÉCNICOS serie CSA

Caudales hasta 500 m³/h
 Presiones hasta 100 m
 Presión máxima de funcionamiento 10 bar hasta 100°C
 Rango de temperatura -20° ± + 100°
 Rendimientos óptimos y bajos valores de NPSH..

Ejecución cierre mecánico:

Cierre mecánico interno unificado según EN 12756, ISO 3069.
 Cierre mecánico interno simple
 Cierre mecánico externo simple
 Cierre mecánico externo refrigerado + TMR

Materiales de las juntas (FDA y reg. europeo 1935/2004):

EPDM
 FPM - FKM
 FFPM - FFKM
 FEP

Conexiones para las bocas de unión:

CLAMP DIN 32676-C y DIN 11864

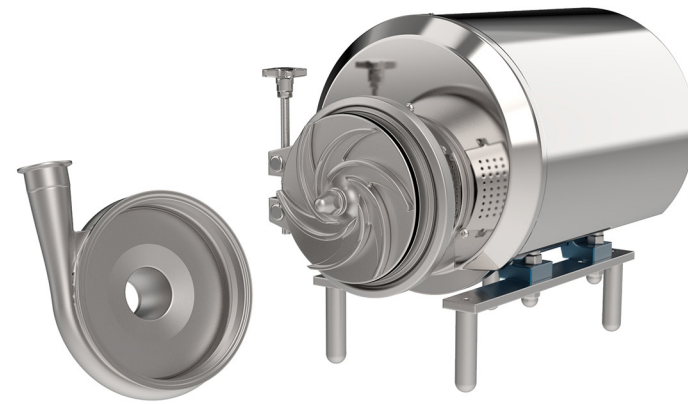

DATOS TÉCNICOS serie ASH

Caudales hasta 40 m³/h
 Presiones hasta 35 m (a 50 Hz)
 Presión máxima de funcionamiento 6 bar hasta 100°C
 Rango de temperatura -20° ± + 100°

Ejecuciones cierre mecánico:

Cierre mecánico interno unificado EN 12756, ISO 3069, en ejecución protegida y equilibrada.

Materiales de las juntas (FDA y reg. europeo 1935/2004):

EPDM
 FPM - FKM
 FFPM - FFKM
 FEP

Conexiones para las bocas de unión:

CLAMP DIN 32676-C y DIN 11864

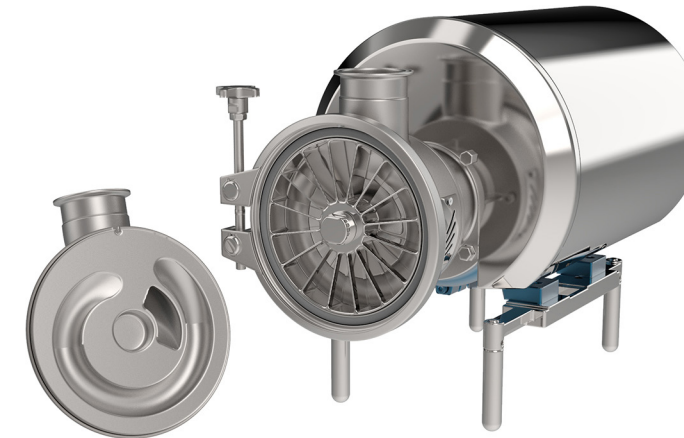

DIMENSIONES serie CSA

Cotas aproximadas - DN = Boca tipo "Clamp" DIN 32676-C - Ejec. con motores estándar IEC-EN

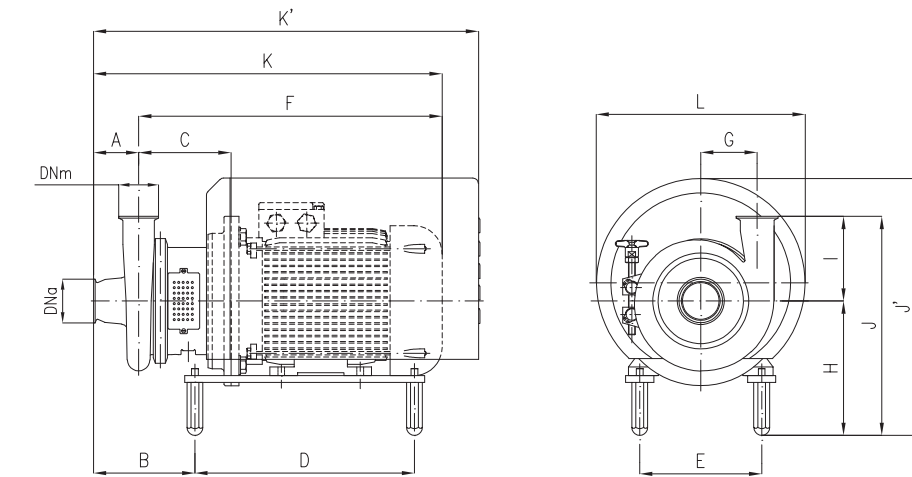

DIAGRAMAS GENERALES serie CSA

(Prestaciones referidas a 20 °C - 1013 mBar, Datos no vinculantes)

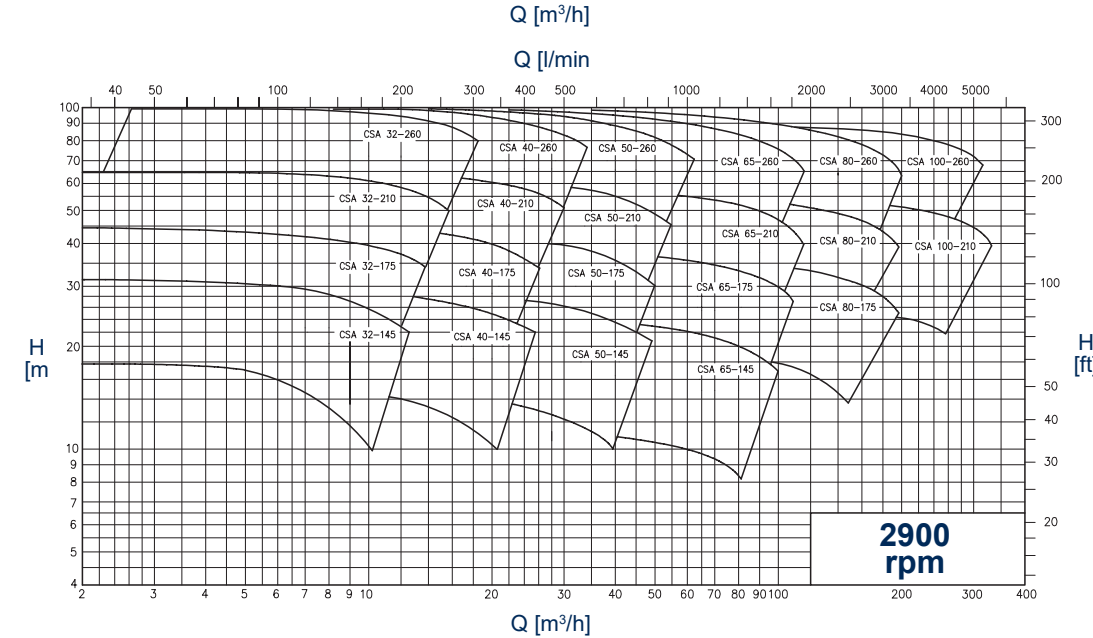
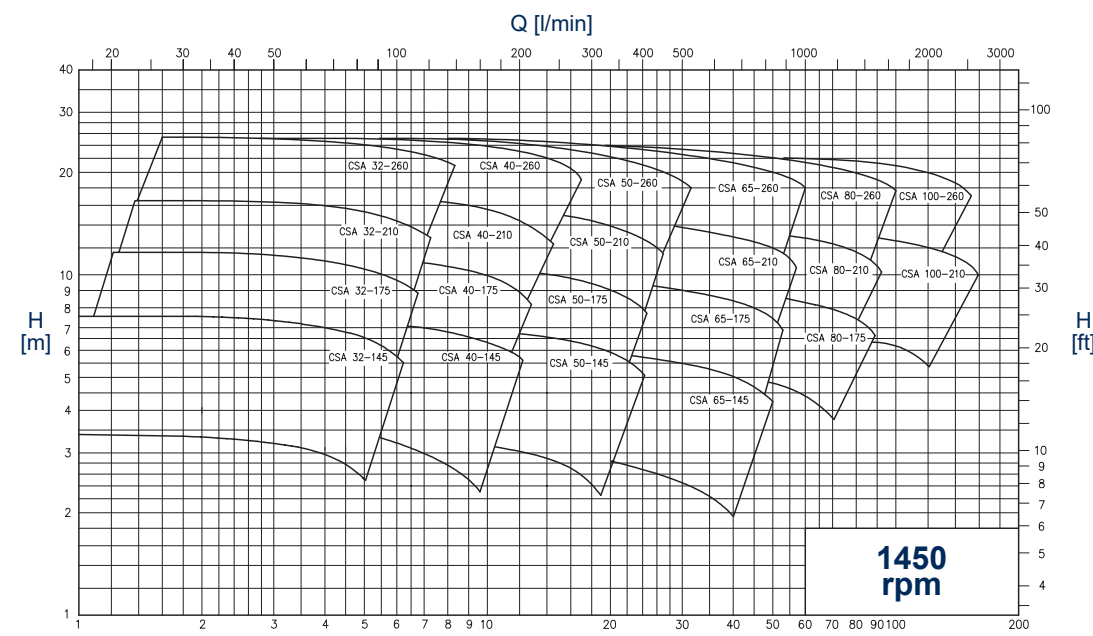

DIAGRAMAS GENERALES serie ASH

(Prestaciones referidas a 20 °C - 1013 mBar, Datos no vinculantes)

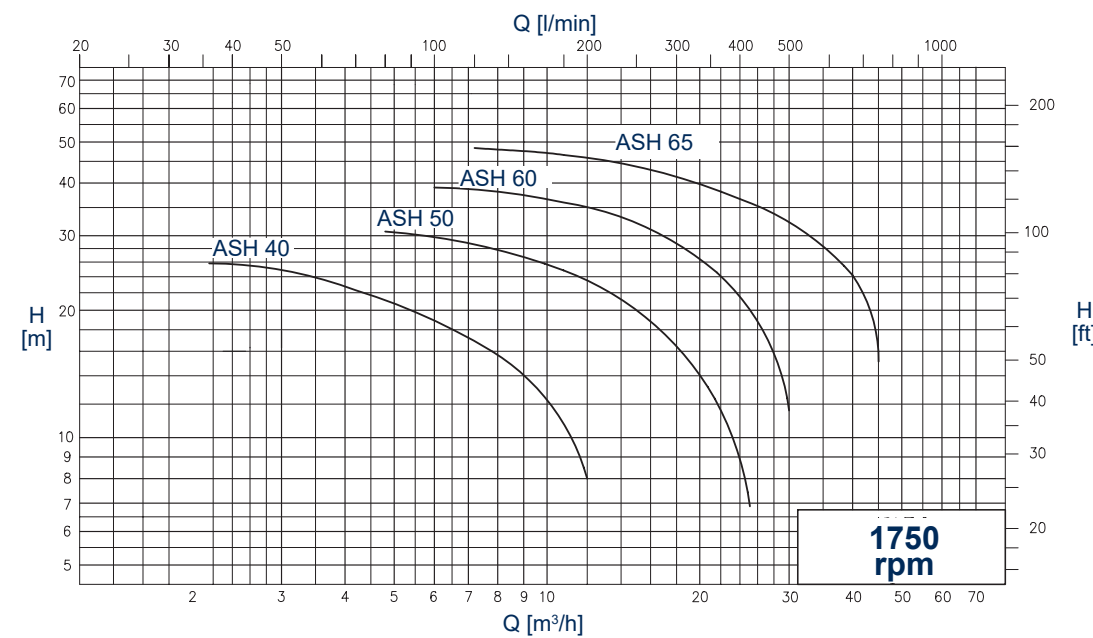
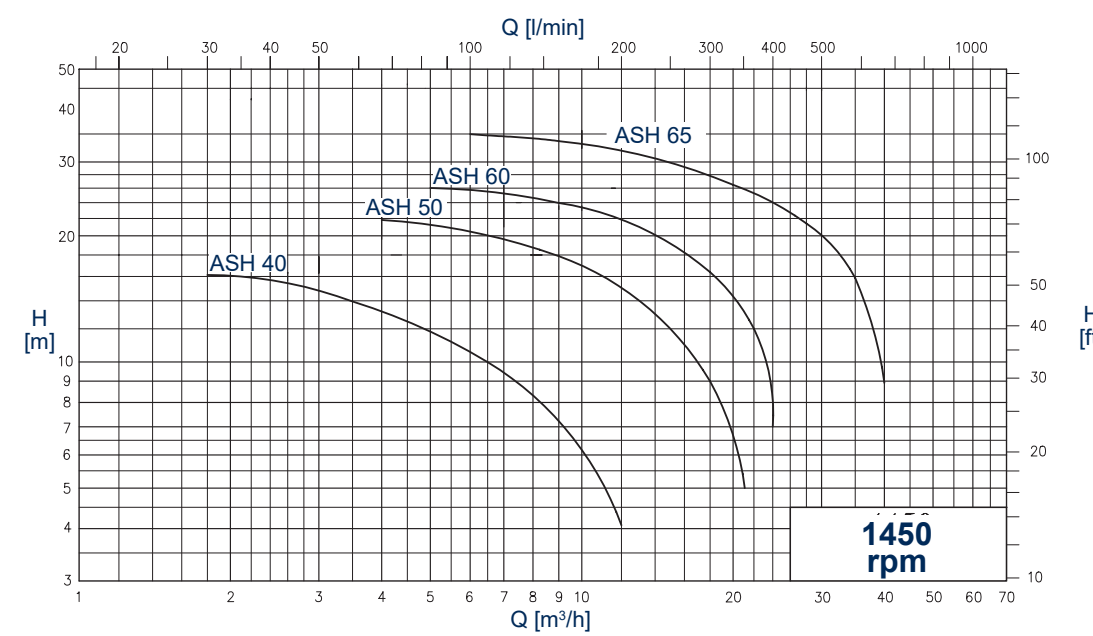

Bomba tipo	Motores IEC tamaño	DNa	DNm	A	B	C	D	E	F	G	H	K	K'	I	J	J'	L
CSA 32-145	80	1 1/2	1 1/2	80	166	138	254	125	372	85	220	452	566	148	368	384	298
	90				172	140	419	230	499		378	394					
	100				158	139	314	160	451		240	531			388	445	330
	112				165	140	473	230	553		378	435					
CSA 32-175	80	1 1/2	1 1/2	80	167	139	254	125	373	95	220	453	567	148	368	384	298
	90				173	140	420	230	500		378	394					
	100				159	140	452	240	532		388	445					
	112				166	140	473	230	553		378	435					
CSA 32-210	80	1 1/2	1 1/2	80	167	139	254	125	373	110	230	453	567	168	398	402	298
	90				173	139	254	140	420		240	532			408	445	
	100				159	160	452	230	553		398	435					
	112				166	140	473	230	553		378	435					
CSA 32-260	132 S	2"	1 1/2	90	177	161	389	216	534	140	255	614	680	168	423	477	370
	132 M				160	140	444	280	764		935	448			543	430	
	90				207	163	254	140	444		240	532			424	298	
	100				193	164	314	160	476		240	532			465	330	
CSA 40-145	80	2"	2"	80	166	140	314	190	473	90	230	553	637	133	363	435	330
	90				168	141	254	125	375		220	455			370	384	298
	100				175	139	254	140	420		230	502			380	394	
	112				159	140	314	160	452		240	532			373	445	
CSA 40-175	80	2"	2"	80	161	142	314	190	475	95	230	555	639	150	380	435	330
	90				168	141	254	125	375		220	455			370	384	298
	100				175	139	254	140	420		230	502			380	394	
	112				161	142	314	160	454		240	534			390	445	
CSA 40-210	132 S	2"	2"	80	180	164	389	216	537	115	255	617	682	160	405	477	370
	132 M				160	140	444	280	766		937	430			543	430	
	90				217	163	254	140	444		240	534			440	298	
	100				203	164	314	160	476		240	534			465	330	
CSA 40-260	80	2"	2"	100	160	140	314	190	497	145	230	555	639	172	395	399	298
	90				168	141	254	125	375		220	455			370	384	298
	100				175	139	254	140	420		230	502			380	394	
	112				161	142	314	160	454		240	534			390	445	
CSA 50-145	132 S	2 1/2	2"	80	221	185	389	216	558	95	280	766	937	139	432	465	370
	132 M				160	140	444	280	766		937	440			543	430	
	90				217	163	254	140	444		240	534			440	298	
	100				203	164	314	160	476		240	534			465	330	
CSA 50-175	80	2 1/2	2"	80	169	141	254	125	374	100	230	454	569	154	384	394	298
	90				175	139	254	140	422		230	502			384	394	
	100				161	142	314	160	454		240	534			379	445	
	112				168	140	314	190	475		230	555			369	435	
CSA 50-210	132 S	2 1/2	2"	80	180	164	389	216	537	100	255	617	682	154	409	477	370
	132 M				160	140	444	280	766		937	434			543	430	
	90				217	163	254	140	444		240	534			440	298	
	100				203	164	314	160	476		240	534			465	330	