



## EXZENTERSCHNECKENPUMPEN BAUREIHE MH



*Die Exzentrerschneckenpumpen der MH Baureihe sind hinsichtlich Hygienic Design optimierte Pumpen, die sich hervorragend für viele Fördermedien in der Lebensmittelproduktion eignen.*

*Alle medienberührten Bauteile sind aus Edelstahl 1.4401 (AISI 316) gefertigt und haben eine polierte Oberfläche mit einer Rauigkeit  $< 0,8\mu\text{m}$ .*

*Die Kardangelenke sind offen gestaltet und können so sehr gut durchspült und gereinigt werden.*

*Die Pumpe ist tottraumfrei und damit voll CIP fähig und im Standard mit einem separaten CIP Anschluss ausgestattet über den die Pumpe auch restentleert werden kann.*

*Die eingesetzten Elastomere (Stator, Dichtungen) haben entsprechende Zulassungen und werden passend für das jeweilige Fördermedium ausgelegt.*

*Die Pumpe ist selbstansaugend und zeichnet sich durch eine schonende Förderung von flüssigen und hochviskosen Medien aus.*

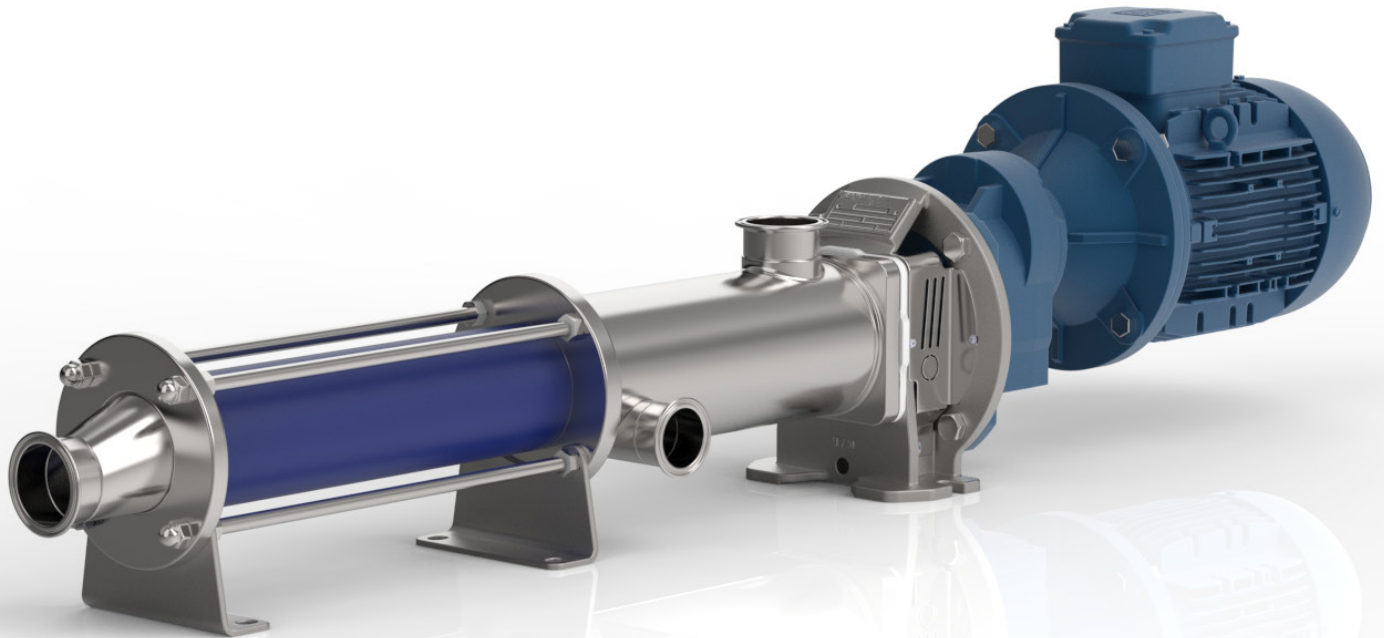

*Typische Fördermedien: Joghurt, Quark, Schmelzkäse, Soßen, Tomatenmark, Fruchtpüree, Karamell, Teig, Füllungen, Marmelade, Honig, Konzentrat, Lotionen.*

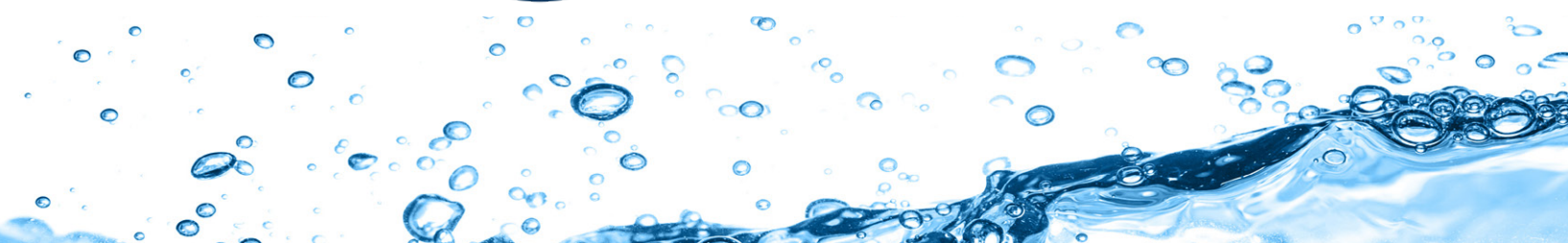

Selbstentleerender CIP-Reinigungsanschluss  
an der Saugkammer.



Zuganker ohne freiliegendes Gewinde

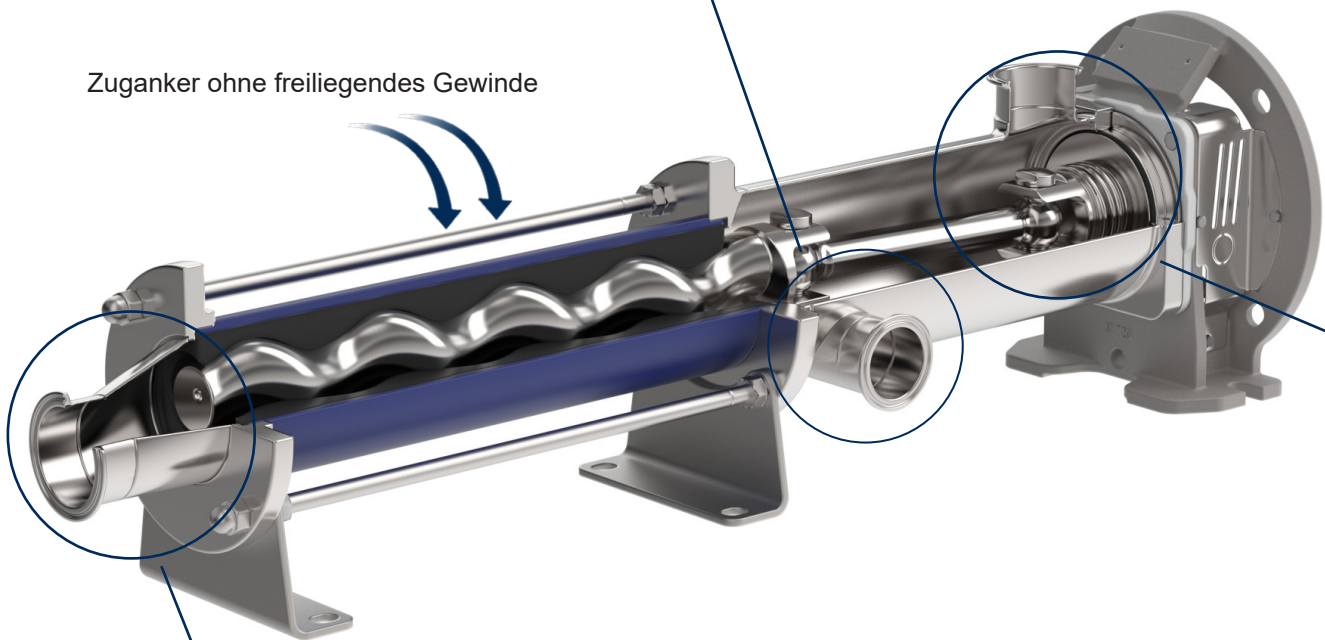

Exzentrischer Druckstutzen, tottraumfrei  
und restentleerbar.

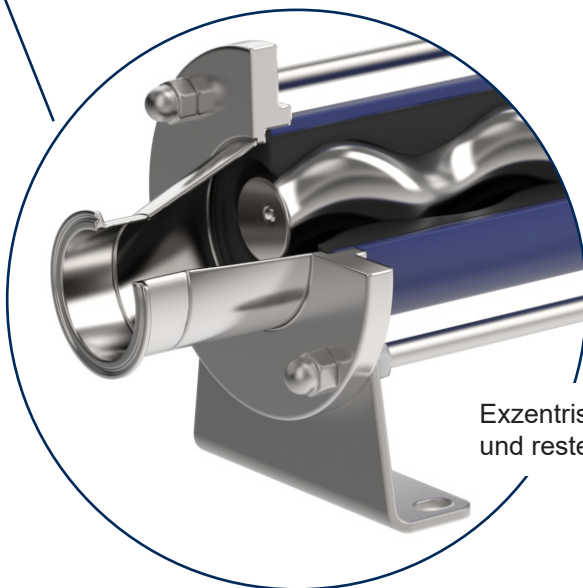

## TECHNISCHE DATEN

### Verfügbar als ein- und zweistufige Ausführung oder mit langer Steigung .

Fördermenge: bis 70 m<sup>3</sup>/h

Differenzdruck: bis 12 bar

Temperaturbereich -20°C÷100°C (Abhängig vom eingesetzten Elastomer)

### Ausführung der Dichtungen:

Drehrichtungsunabhängige Gleitringdichtung.

### Verfügbare Statormaterialien (konform zu FDA & EGV 1935/2004):

NBR schwarz, NBR weiß, EPDM, FKM Fluorelastomer.

### Dichtungen (konform zu FDA & EGV 1935/2004):

NBR, EPDM, Fluorkautschuk.

### Mögliche Anschlüsse:

Clamps, Gewinde und Flansche aller gängigen Standards.

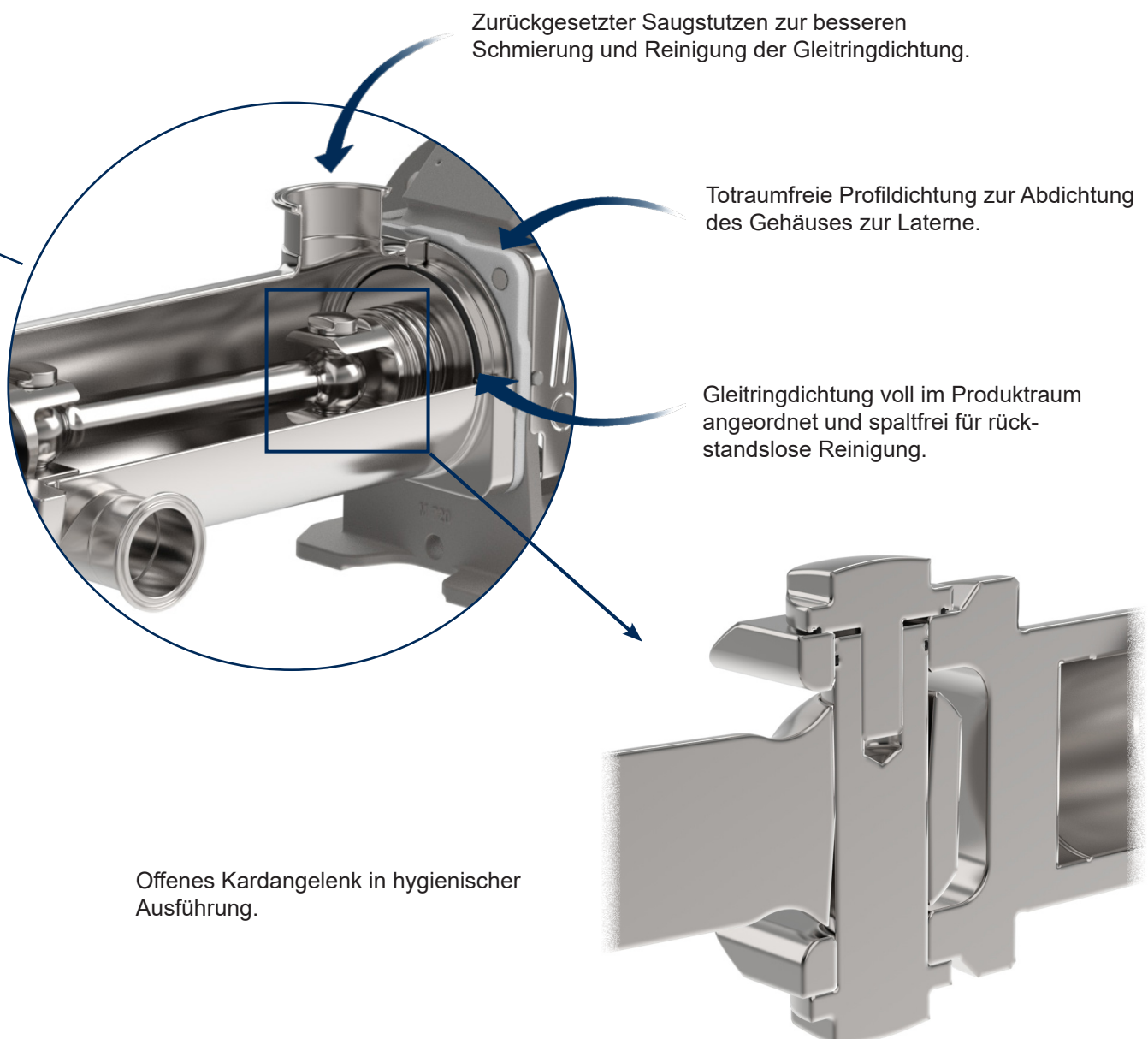

**Baugrößen mit einstufigem Stator.**

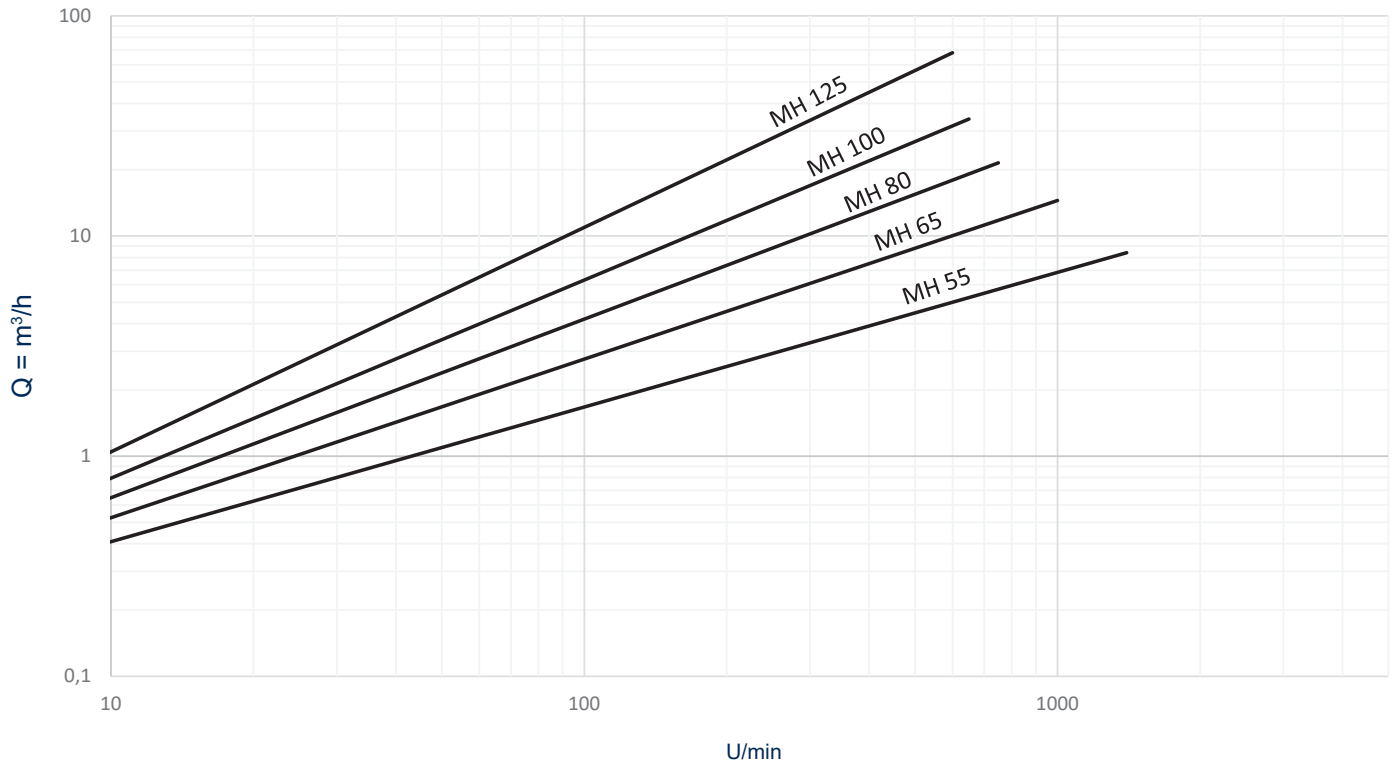

**Baugrößen mit langer Steigung**

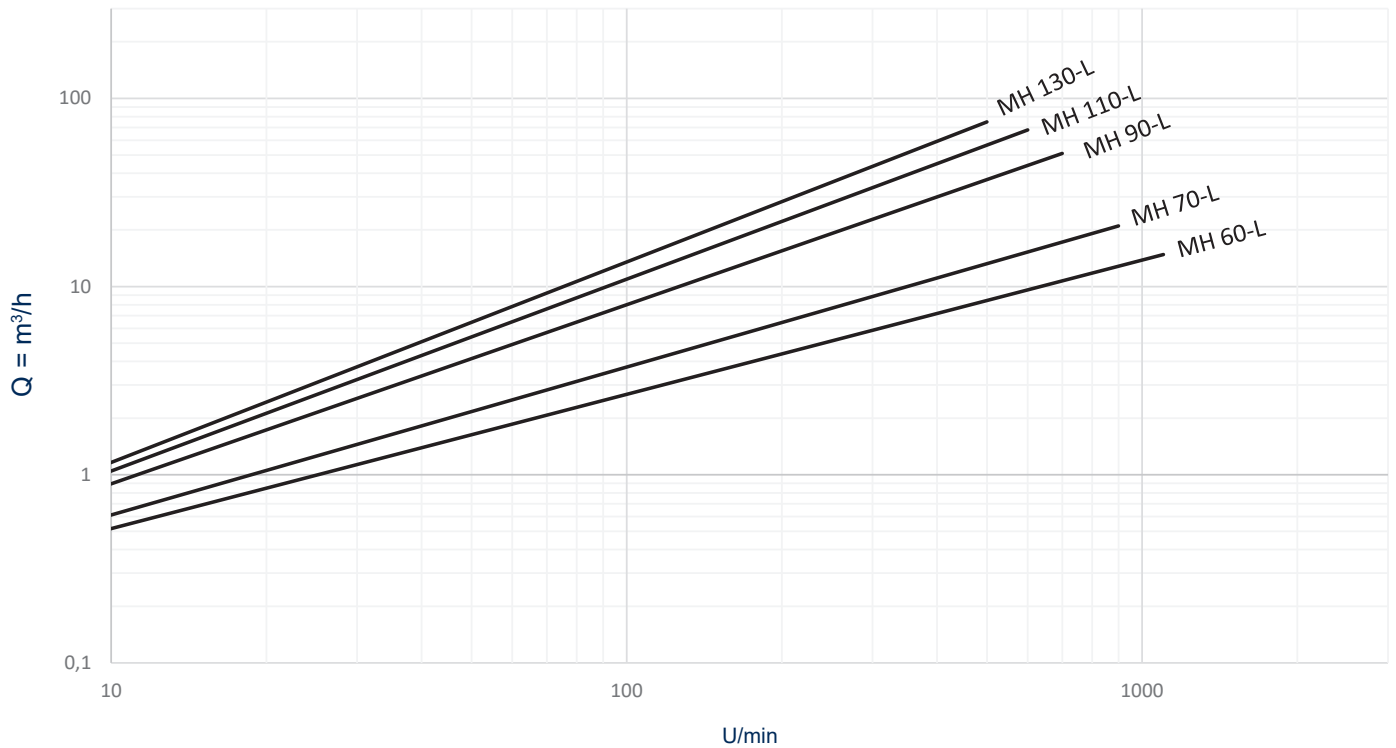

**C.S.F. Inox S.p.A.** Strada per Bibbiano, 7 - 42027 Montecchio E. (RE) - ITALY EU

Ph +39.0522.869911 r.a. - Fx +39.0522.865454 - italia@csf.it - www.csf.it

**Export Department • Commercial Étranger • Comercial Extranjero**

Ph +39.0522.869922 - Fx +39.0522.869841 - export@csf.it - www.csf.it



Alle in dieser Publikation enthaltenen Anleitungen, Angaben und Darstellungen (in welcher Form auch immer) sind als unverbindliche Hinweise zu betrachten. C.S.F. INOX übernimmt keine Garantie und Verpflichtung für den Gebrauch dieser Unterlagen und die darin enthaltenen Informationen. Insbesondere wird für Auslassungen oder Fehler in den hier enthaltenen Angaben und Zeichnungen keine Garantie geleistet. Es wird darauf hingewiesen, dass die in diesen Unterlagen enthaltenen technischen Daten, Informationen und Darstellungen als rein richtungweisend und angenähert zu betrachten sind. C.S.F. INOX behält sich jederzeit und ohne Vorankündigung Änderungen an den Daten, Zeichnungen und Informationen vor, die in diesen Unterlagen enthalten sind.