



POMPE VOLUMETRICHE A VITE ECCENTRICA serie IGIENICA MH



Le pompe a vite eccentrica serie MH sono pompe volumetriche autoadescanti disponibili in cinque taglie MH 55-65-80-100-125. Le parti interne a contatto con il prodotto sono in acciaio inox AISI 316 lucidato con rugosità a 0,8 micron, mentre statore e guarnizioni di tenuta possono essere selezionati in diverse tipologie di elastomeri.

Il design innovativo rende le pompe prive di punti di ristagno e idonee a tutte quelle applicazioni dove e' richiesto un alto grado di igienicità' come ambienti alimentari, farmaceutici e cosmetici.

Le pompe MH sono idonee al pompaggio di prodotti anche altamente viscosi. Grazie al flusso uniforme, delicato e ad una ampia sezione di passaggio possono trasferire anche liquidi con sospensioni solide.

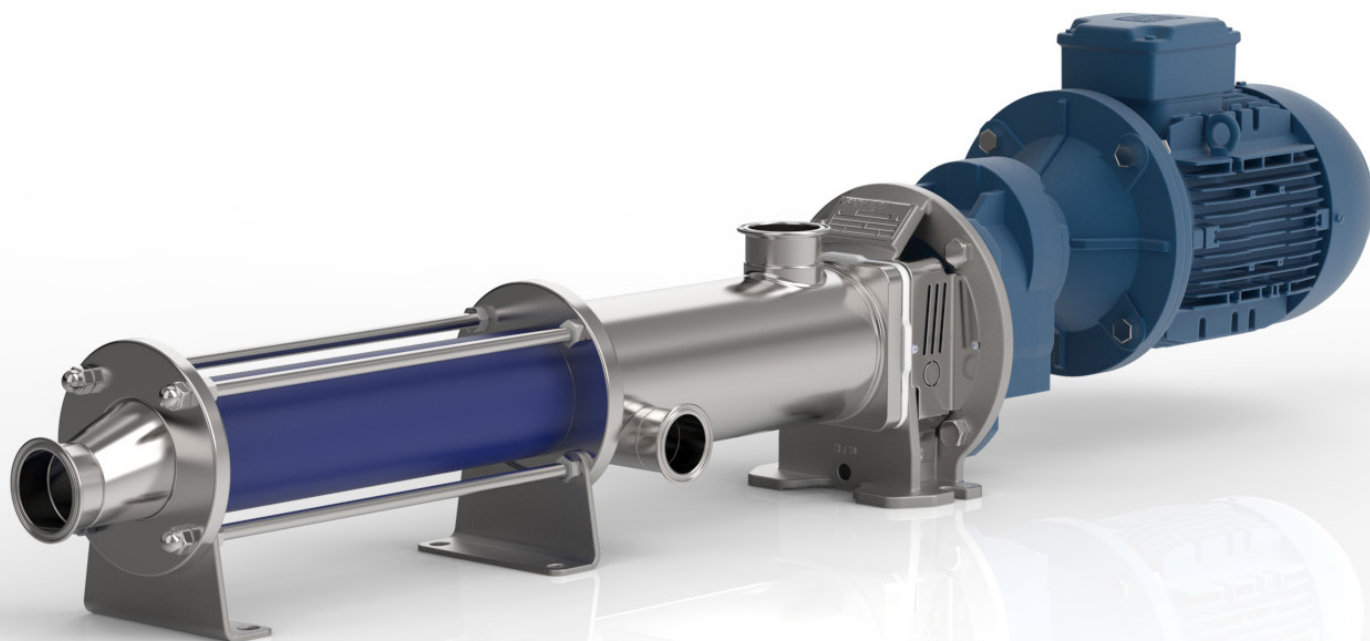

Svariati prodotti alimentari pompabili: sughi, concentrato di pomodoro, puree di frutta, cioccolato, creme ed impasti dolciari, marmellate, ragù, yogurt, formaggi fusi, bevande, concentrati, succhi.

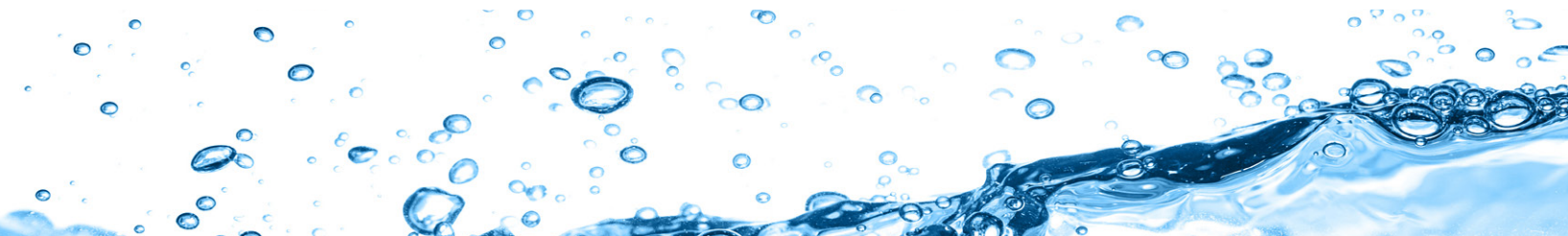

Attacco CIP di lavaggio autodrenante sulla camera di aspirazione.



Tiranti senza filettatura esposta

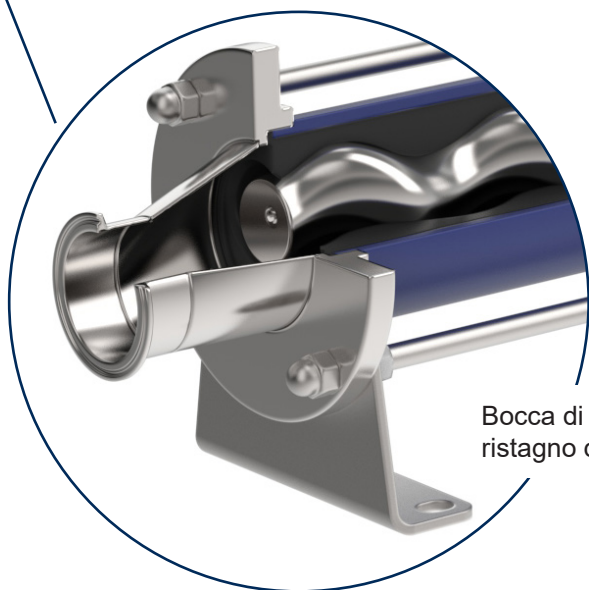
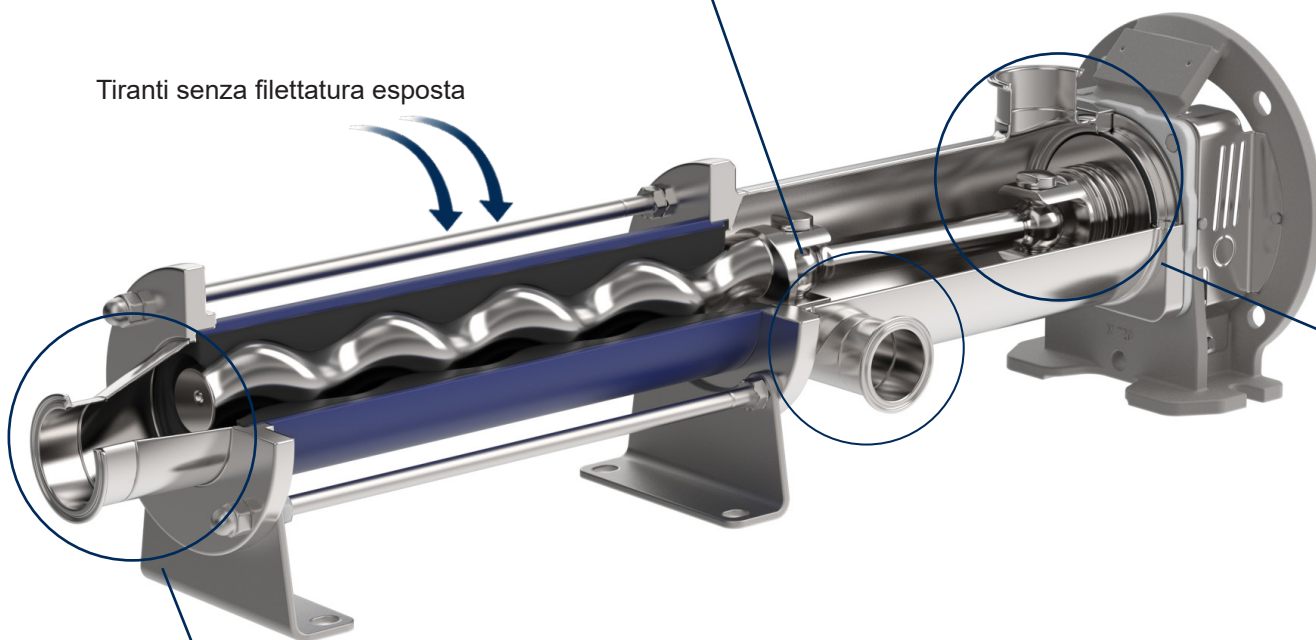

Bocca di mandata eccentrica per evitare punti di ristagno del prodotto pompato.

DATI TECNICI

Disponibile in versione a singolo stadio, doppio stadio e geometria a passo lungo.

Portate fino a 70 m³/h

Valori di prevalenza fino a 12 bar

Campo di temperatura -20°C÷100°C (da verificare in funzione del tipo di guarnizione)

Esecuzioni tenute:

Tenuta meccanica reversibile con design creato per favorire la pulizia.

Materiali statori:

NBR nero e bianco, EPDM (conformi a reg. europeo 1935/2004 e FDA)

FKM Fluoroelastomero (conforme FDA)

Materiali guarnizioni:

NBR (conforme a reg. europeo 1935/2004 e FDA)

EPDM (conforme a reg. europeo 1935/2004 e FDA)

Fluorurato (conforme FDA)

Connessioni per le bocche di collegamento:

Clamp DIN 32676-C (versione std), su richiesta disponibili raccordi DIN11851 - SMS - DIN11864

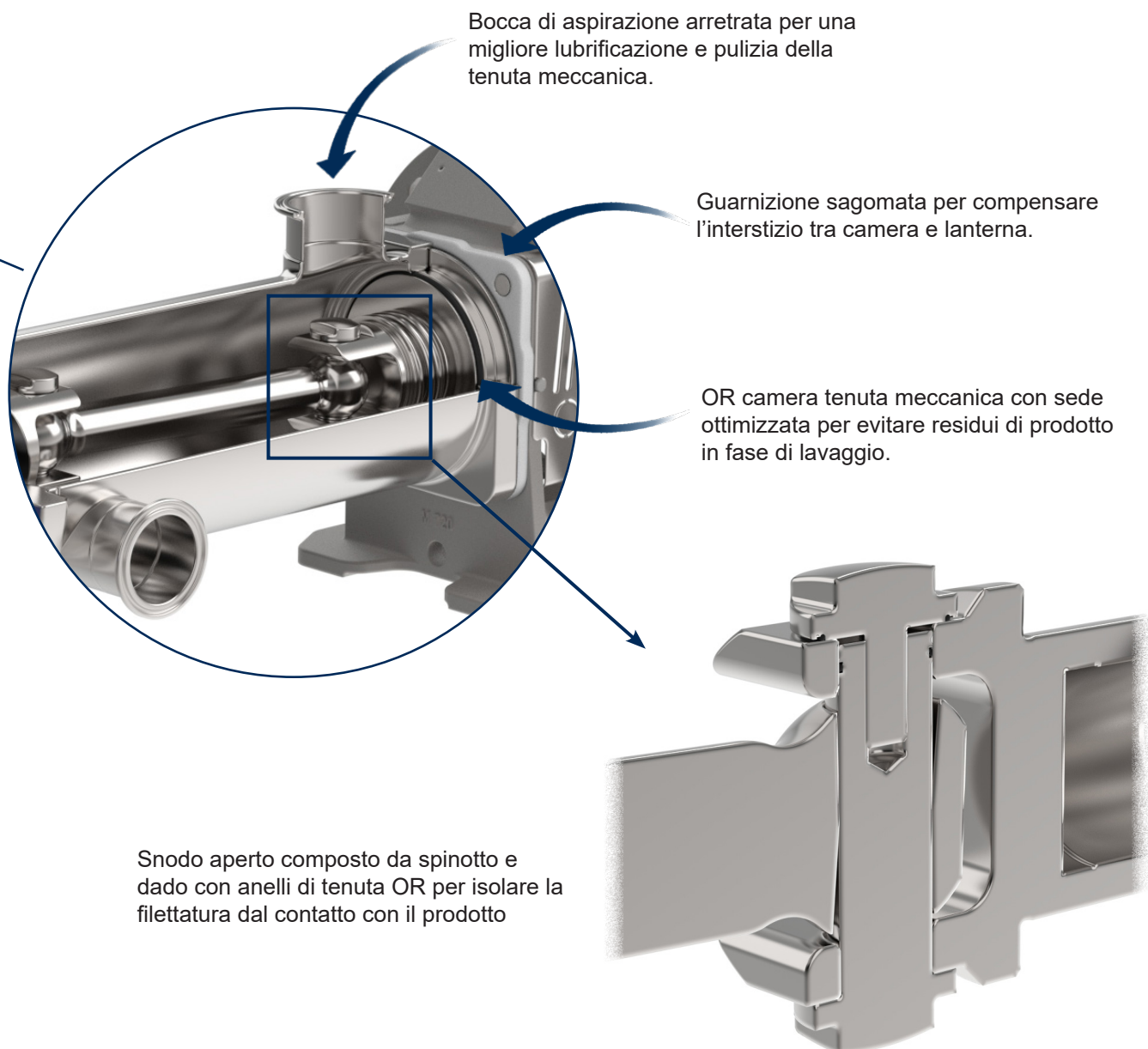

CURVE DI PORTATA DELLE POMPE

Le curve contenute nei diagrammi indicano le portate teoriche a pressione 0

Serie con rotori ad 1 principio

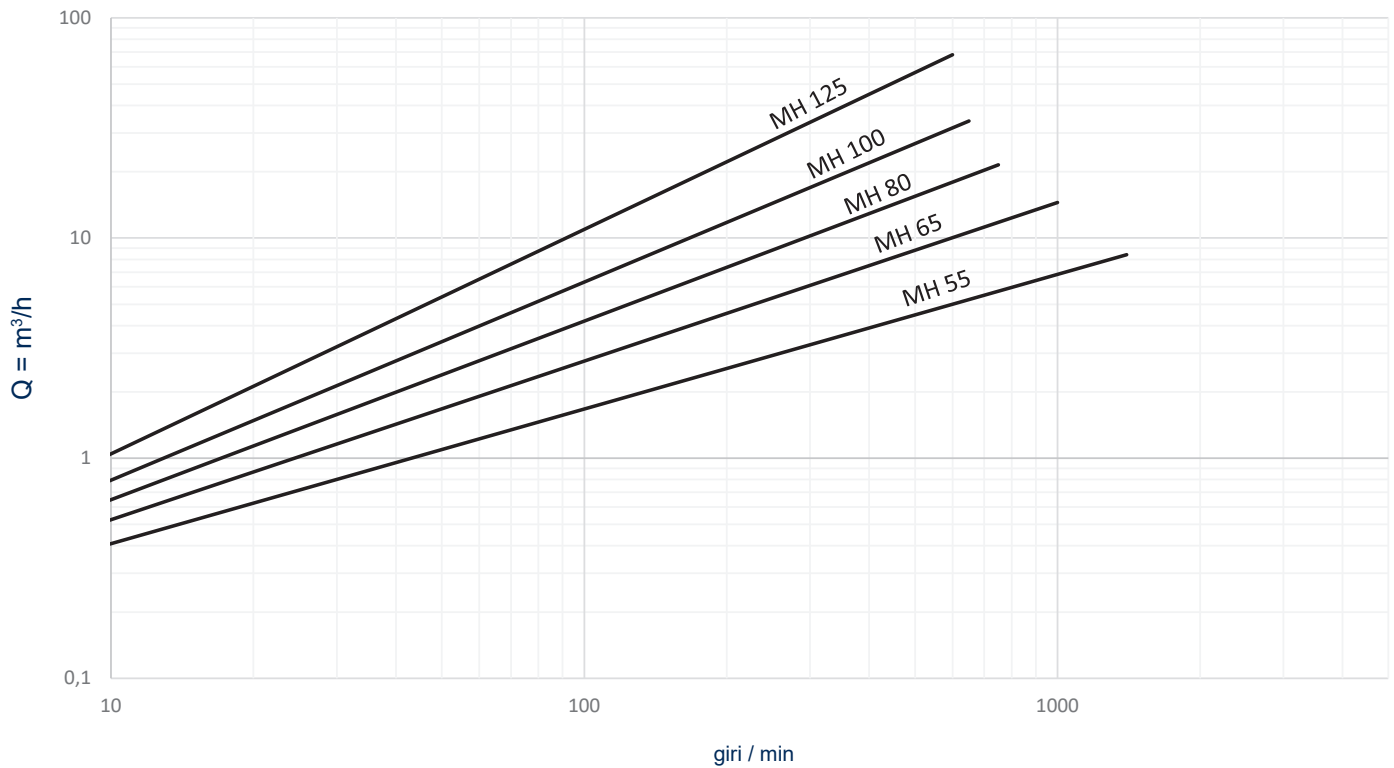

Serie a passo lungo

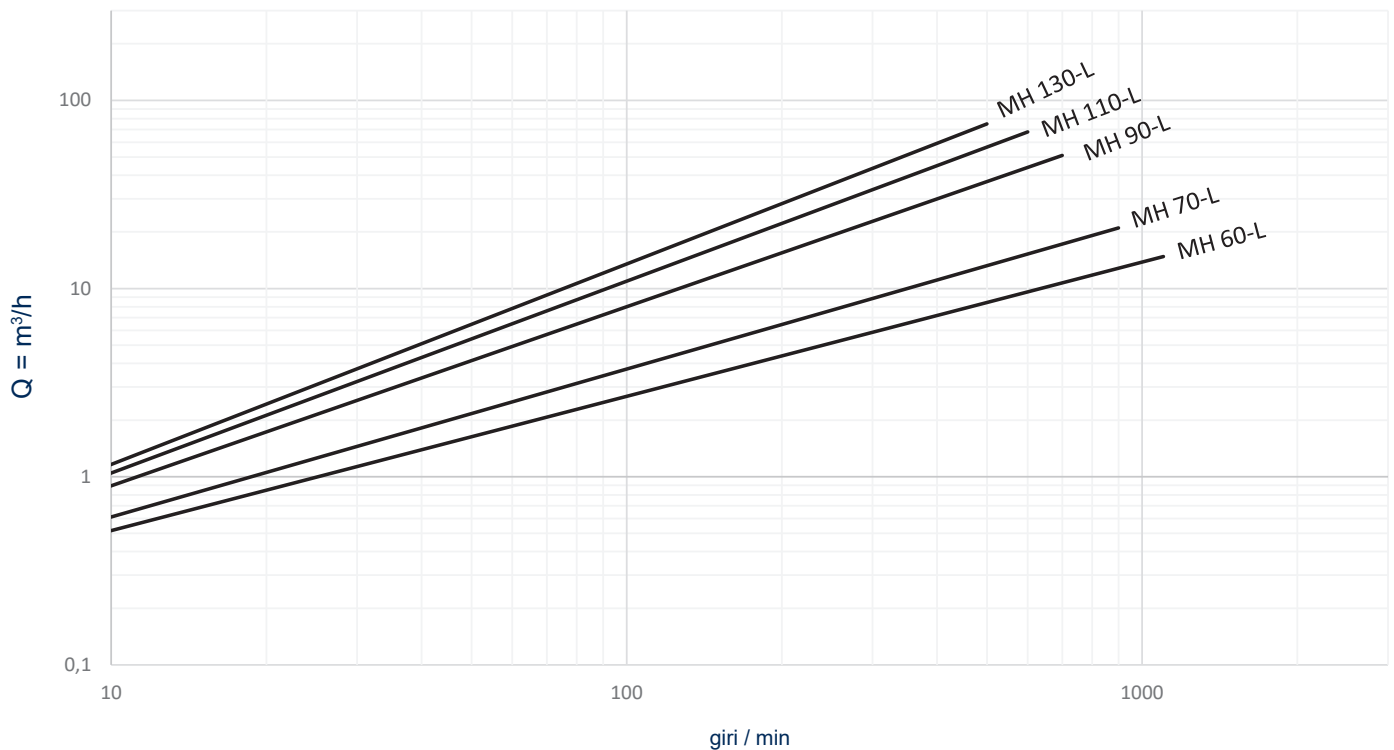

C.S.F. Inox S.p.A. Strada per Bibbiano, 7 - 42027 Montecchio E. (RE) - ITALY EU

Ph +39.0522.869911 r.a. - Fx +39.0522.865454 - italia@csf.it - www.csf.it

Export Department • Commercial Étranger • Comercial Extranjero

Ph +39.0522.869922 - Fx +39.0522.869841 - export@csf.it - www.csf.it



Tutte le indicazioni, i dati e le raffigurazioni (comunque eseguite) riportate nella presente pubblicazione sono indicative e non vincolanti. C.S.F. INOX non assume garanzia od obbligazione alcuna per l'utilizzo del presente documento e per le informazioni in esso riportate. In particolare non garantisce omissioni od errori dei dati e dei disegni qui riportati. Si precisa che i dati tecnici, le informazioni e le raffigurazioni riportate nel presente documento mantengono un valore puramente indicativo ed approssimativo. C.S.F. INOX si riserva in qualsiasi momento e senza preavviso di modificare i dati, i disegni e le informazioni riportate nel presente documento.